

**МІНІСТЕРСТВО ОСВІТИ І НАУКИ УКРАЇНИ  
КАРПАТСЬКИЙ НАЦІОНАЛЬНИЙ УНІВЕРСИТЕТ  
ІМЕНІ ВАСИЛЯ СТЕФАНІКА**

**ОСВІТНЬО-ПРОФЕСІЙНА ПРОГРАМА  
“ЕКОЛОГІЯ”**

**першого (бакалаврського) рівня**

**за спеціальністю Е2 Екологія**

**галузі знань Е Природничі науки, математика та статистика**

**Освітня кваліфікація: Бакалавр з екології**



**ЗАТВЕРДЖЕНО ВЧЕНОЮ РАДОЮ**

**Голова вченої ради**  **Ігор ЦЕПЕНДА**

**(протокол № 09 від “27” серпня 2025 р.)**

**Освітня програма вводиться в дію**

**з “01” вересня 2025 р.**

**В.о.ректора**  **Ігор ЦЕПЕНДА**

**(наказ № 763 від “02” вересня 2025 р.)**

**Івано-Франківськ, 2025**

**ЛИСТ ПОГОДЖЕННЯ**  
**освітньо-професійної програми**

**ЗАПРОПОНОВАНО:**

Гарант освітньої програми

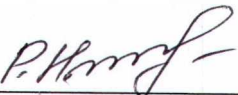
  
\_\_\_\_\_ Надія РІЗНИЧУК

Члени робочої групи

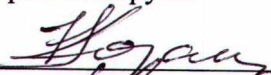
  
\_\_\_\_\_ Ігор КОЗАК

  
\_\_\_\_\_ Мирослава МИЛЕНЬКА

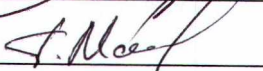
  
\_\_\_\_\_ Галина МЕЛЬНИЧЕНКО

  
\_\_\_\_\_ Андрій ПЛІХТЯК

  
\_\_\_\_\_ Валентин ЖУРАКІВСЬКИЙ

  
\_\_\_\_\_ Ольга ІВАНОВА

**ВНЕСЕНО:**

Кафедра біології та екології

Протокол № 1 від "26" серпня 2025 р.

Завідувач кафедри

  
\_\_\_\_\_ Мирослава МИЛЕНЬКА

**ПОГОДЖЕНО:**

Вченою радою факультету природничих наук

Протокол № 10 від "26" серпня 2025 р.

Голова вченої ради

  
\_\_\_\_\_ Віктор СЛУЧИК

**НАДАНО ЧИННОСТІ**

Наказ ректора №763 від "02" вересня 2025 р.

**ВВЕДЕНО У ДІЮ З:** "01" вересня 2025 р.

Навчально-методичний відділ

Начальник   
\_\_\_\_\_ Ірина СОЛОНЕЦЬ

## ПРЕАМБУЛА

Освітньо-професійна (ОПП) програма "Екологія" першого (бакалаврського) рівня освіти галузі знань Е Природничі науки, математика та статистика, спеціальності Е2 Екологія ґрунтується на Законі України Про вищу освіту; чинному Стандарті вищої освіти України зі спеціальності 101 Екологія для першого (бакалаврського) рівня вищої освіти (Наказ МОН України від 23.12.2021 р., №1421); Постанові Кабінету Міністрів України від 30 серпня 2024 р. № 1021 "Про внесення змін до переліку галузей знань і спеціальностей, за якими здійснюється підготовка здобувачів вищої та фахової передвищої освіти"; Положення про освітні програми у Прикарпатському національному університеті імені Василя Стефаника введеним в дію наказом ректора від 16 червня 2022 р., № 278 та інших нормативно-правових актів у галузі здійснення освітньої діяльності. ОПП є нормативним документом, який регламентує обов'язкові компетентнісні, кваліфікаційні, організаційні, навчальні та методичні вимоги до підготовки бакалаврів у галузі знань Е Природничі науки, математика та статистика, спеціальності Е2 Екологія.

ОПП затверджена Вченою радою ДВНЗ «Прикарпатський національний університет імені Василя Стефаника» (протокол №6 від 29.06.2016 р.), введена в дію Наказом ректора №190/06-05-с від 31.08.2016 р. У 2019 р. у зв'язку з затвердженням Стандарту вищої освіти України: перший (бакалаврський) рівень, галузь знань 10 – Природничі науки, спеціальність 101 – Екологія (Наказ МОН України № 1076 від 04.10.2018 р.) робочою групою ОПП «Екологія» приведено у відповідність до стандарту. ОПП погоджена Вченою радою факультету природничих наук від 21.02.2019 р., протокол №6, затверджена Вченою радою ДВНЗ «Прикарпатський національний університет імені Василя Стефаника» від 26.02.2019 р., протокол №2 та введена в дію Наказом ректора №88/06-05-с від 01.07.2019 р. У 2022 році ОПП «Екологія» оновлена із урахуванням рекомендацій стейкхолдерів, здобувачів та сучасних вимог ринку праці. ОПП погоджена Вченою радою факультету природничих наук від 17.02.2022 р., протокол №6, затверджена Вченою радою Прикарпатського національного університету імені Василя Стефаника від 31.05.2022 р., протокол №5 та введена в дію Наказом ректора №54/06-05-с від 07.06.2022 р.

Освітньо-професійна (ОПП) програма "Екологія" першого (бакалаврського) рівня освіти складена із врахуванням як регіональних потреб ринку праці, так і у відповідності до глобальних викликів сучасності, враховуючи наріжну Резолюцію Генеральної Асамблеї ООН "Перетворення нашого світу: Порядок денний в області сталого розвитку на період до 2030 року" (Transforming our world: the 2030 Agenda for Sustainable Development),

від 25 вересня 2015 року. Освітні компоненти та їхнє змістовне наповнення підбрані та приведені у відповідність цілям СР та з акцентом на посилення наукового й інноваційного потенціалу для вирішення ключових проблем Карпатського регіону. Для цього у програму включені дисципліни, що дозволяють здобувачам набути системних знань з екології і суміжних галузей; компетентностей із екологічного моніторингу, природоохоронного законодавства, методології екологічних досліджень тощо.

ОПП розглянута й затверджена Вченою радою факультету природничих наук від 22.05.2025 р., протокол №9, затверджена Вченою радою Прикарпатського національного університету імені Василя Стефаника від 24.06.2025 р., протокол №8 та введена в дію Наказом ректора №82/0605-с від 30.06.2025 р.

Підставою для оновлення ОНП стало завершення процедури перейменування університету, відповідно до наказів Міністерства освіти і науки України від 14.04.2025 р. №565 «Про перейменування Прикарпатського національного університету імені Василя Стефаника та його відокремленого структурного підрозділу», від 08.08.2025 року №1125 «Про затвердження Статуту Карпатського національного університету імені Василя Стефаника». ОНП розглянута й затверджена Вченою радою Карпатського національного університету імені Василя Стефаника від 27.08.2025 р, протокол №9 та введена в дію Наказом ректора № 763 від 02.09.2025 р.

Розроблена робочою групою у складі:

1. Надія РІЗНИЧУК, к.б.н., доцент, гарант ОПП;
2. Ігор КОЗАК, д.б.н., професор, член робочої групи;
3. Галина МЕЛЬНИЧЕНКО, к.б.н., член робочої групи;
4. Андрій ПЛІХТЯК, директор Департаменту екології та природних ресурсів Івано-Франківської ОДА, член робочої групи;
5. Валентин ЖУРАКІВСЬКИЙ, здобувач освіти, член робочої групи.
6. Ольга ІВАНОВА, випускниця.

Рецензії-відгуки зовнішніх стейкхолдерів:

1. Пліхтяк Андрій Дмитрович – начальник Управління екології та природних ресурсів Івано-Франківської обласної державної адміністрації;
2. Киселюк Олександр Іванович – к.б.н., заступник директора з наукової роботи Карпатського національного природного парку;
3. Гайдук Олег Ярославович – директор Галицького Національного природного парку;
4. Петрашук Ярослав Васильович – директор природного заповідника «Горгани».

| <b>1 - Загальна інформація</b>   |   |
|--|---|
| <b>Повна назва вищого навчального закладу та структурного підрозділу</b> | Карпатський національний університет імені Василя Стефаника, факультет природничих наук, кафедра біології та екології.  |
| <b>Ступінь вищої освіти та назва кваліфікації мовою оригіналу</b>        | Бакалавр<br>Бакалавр з екології   |
| <b>Офіційна назва освітньої програми</b>                                 | Екологія  |
| <b>Тип диплому та обсяг освітньої програми</b>                           | Диплом бакалавра, одиничний, 240 кредитів ЄКТС, термін навчання 3 роки 10 місяців   |
| <b>Форма здобуття освіти</b>   | Очна (денна)  |
| <b>Наявність акредитації</b>   | Національне агентство із забезпечення якості вищої освіти, сертифікат про акредитацію освітньої програми № 16023, термін дії сертифіката до 01 липня 2027 року  |
| <b>Цикл/рівень</b>   | НРК України – 6 рівень,<br>FQ-EHEA – перший цикл,<br>EQF-LL – 6 рівень  |
| <b>Передумови</b>  | Наявність повної загальної середньої освіти, ОКР молодшого спеціаліста, молодшого бакалавра, фахового молодшого бакалавра.<br>Умови вступу визначаються правилами прийому до Карпатського національного університету імені Василя Стефаника |
| <b>Мова(и) викладання</b>  | Українська  |
| <b>Термін дії освітньої програми</b>                                     | 5 років   |
| <b>Інтернет-адреса постійного розміщення опису освітньої програми</b>    | <a href="https://nmv.pnu.edu.ua/bakalavrat/101-ekolohija/">https://nmv.pnu.edu.ua/bakalavrat/101-ekolohija/</a>   |

## **2 Мета освітньої програми**

Метою програми є підготовка висококваліфікованих фахівців-екологів, здатних вирішувати прикладні завдання у галузі екології, охорони довкілля та збалансованого природокористування, збереження і відтворення біологічного різноманіття, а також у галузях екологічного підприємництва, контролю і консалтингу; планувати і реалізовувати на практиці природоохоронні заходи.

### 3 - Характеристика освітньої програми

|   |   |
|---|---|
| <b>Опис предметної області</b>                            | <p><i>Об'єкт:</i> структура та функціональні компоненти екосистем різного рівня та походження; антропогенний вплив на довкілля та оптимізація природокористування.</p> <p><i>Ціль навчання:</i> формування у здобувачів вищої освіти комплексу знань, умінь та навичок для застосування в професійній діяльності у сфері екології, охорони довкілля та збалансованого природокористування.</p> <p><i>Теоретичний зміст предметної області.</i> Поняття, концепції, принципи природничих наук, сучасної екології та їх використання для охорони навколишнього середовища, збалансованого природокористування та сталого розвитку.</p> <p><i>Методи, методика та технології.</i> Здобувач має оволодіти методами збирання, обробки та інтерпретації результатів екологічних досліджень.</p> <p><i>Інструменти та обладнання:</i> обладнання, устаткування та програмне забезпечення, необхідне для натурних, лабораторних та дистанційних досліджень будови та властивостей екологічних систем різного рівня та походження.</p> |
| <b>Орієнтація освітньої програми</b>                      | <p>Освітньо-професійна. Освітньо-професійна програма підготовки бакалавра має прикладний характер, орієнтована на здобуття студентами професійних знань, умінь, навичок, загальних та фахових компетентностей для успішного здійснення професійної діяльності.</p>  |
| <b>Основний фокус освітньої програми та спеціалізації</b> | <p>Програма фокусується на формуванні експертних кваліфікацій здобувачів з метою їхньої інтеграції у професійне середовище на основі цілей сталого розвитку ООН (ЦСР), включаючи: ЦСР3 – міцне здоров'я; ЦСР4 – якісна освіта; ЦСР5 – гендерна рівність; ЦСР5 – чиста вода і санітарія; ЦСР8 – гідна праця та економічне зростання; ЦСР10 – скорочення нерівності; ЦСР13 – пом'якшення наслідків змін клімату; ЦСР15 – захист та відновлення екосистем суходолу.</p> <p>ОПП спрямована на формування моделі фахівця-еколога з поглибленою базою теоретичних знань, різностороннім методичним апаратом і первинними навиками його використання, вмінням встановлювати причинно-наслідкові зв'язки у природних і природно-антропогенних системах; виокремлювати і вирішувати прикладні екологічні завдання на локальному й</p>  |

|   |  |
|---|--|
|   | <p>регіональному рівнях.</p> <p>Ключові слова: екологія, охорона навколишнього середовища, збалансоване природокористування, природоохоронні заходи.</p>   |
| <b>Особливості програми</b>   | <p>Особливістю ОПП є підготовка фахівця-еколога здатного провадити еколого-планувальну, еколого-консалтингову, природоохоронну, еколого-освітню, просвітницьку, еколого-проектну, еколого-підприємницьку діяльність; здатного до пошуку альтернативних підходів до вирішення прикладних екологічних завдань, формування конструктивних пропозицій у сфері екологічного управління у галузі екологічного підприємництва, контролю і консалтингу; Наявність широкого переліку вибіркових дисциплін, який дає можливість студенту формувати власну траєкторію навчання.</p>   |
| <b>4 - Придатність випускників до працевлаштування та подальшого навчання</b> |  |
| <b>Придатність до працевлаштування</b>  | <p>Згідно з чинною редакцією Національного класифікатора України: Класифікатор професій (ДК 003:2010) бакалавр з екології може працевлаштуватися на посади з наступними професійними назвами робіт:</p> <p>1494 Менеджер (управитель) екологічних систем;</p> <p>1412 Менеджер (управитель) з природокористування;</p> <p>2149.2 Інженер з охорони навколишнього середовища;</p> <p>2149.2 Інженер з техногенно-екологічної безпеки;</p> <p>2211.2 Еколог;</p> <p>2211.2 Експерт з екології;</p> <p>2213.1 Молодший науковий співробітник (природно-заповідна справа);</p> <p>2213.1 Науковий співробітник (природно-заповідна справа);</p> <p>2213.1 Науковий співробітник -консультант (природно-заповідна справа);</p> <p>2213.2 Інженер з охорони природних екосистем;</p> <p>2213.2 Інженер з відтворення природних екосистем;</p> <p>2213.2 Інженер з природокористування;</p> <p>2213.2 Фахівець з екологічної освіти.</p> <p>2148.2 Фахівець з геосистемного моніторингу навколишнього середовища;</p> <p>2411.2 Екологічний аудитор;</p> <p>2442.2 Фахівець з управління природокористуванням</p> <p>3212 Інспектор з охорони природи;</p> <p>3340 Лаборант (освіта);</p> |

|                                     |  |
|-------------------------------------|--|
| <b>Подальше навчання</b>            | Навчання за програмами:<br>7 рівня НРК, другого циклу FQ-EHEA та 7 рівня EQF-LLL. Отримання післядипломної освіти на споріднених спеціальностях, у тому числі у вищих навчальних закладах за кордоном, підвищення кваліфікації; забезпечення академічної мобільності.  |
| <b>5 - Викладання та оцінювання</b> |  |
| <b>Викладання та навчання</b>       | <p>Студенто-центроване навчання, самонавчання, проблемно-орієнтоване навчання, практика із використанням загально- та спеціально-наукових принципів, комбінація лекцій, практичних занять, розв'язування ситуаційних завдань, тренінгів, дослідницьких робіт.</p> <p>Лекційні заняття мають проблемний характер, використовують аналіз, синтез, порівняння, моделювання, аналогію, діалектику, абстрагування, конкретизацію, системний, історичний та логічний підходи. Лабораторні та практичні заняття проводяться в малих групах, передбачають використання методів експериментальних наукових досліджень, статистичного аналізу експериментальних даних, інформаційних та комунікаційних технологій. Навчально-методичне забезпечення самостійної роботи здійснюється через використання елементів дистанційного навчання: електронних лекцій, методичних вказівок та завдань. Акцент робиться на особистому саморозвитку, що сприятиме формуванню потреби й готовності до продовження самоосвіти протягом життя, опануванні методів екологічних наук (польових досліджень, обробки екологічної інформації, використання інформаційних технологій). Можливість дистанційного навчання та зворотній зв'язок зі здобувачами вищої освіти здійснюється за допомогою онлайн системи (D-learn та Google Classroom), прямий відеозв'язок, проведення конференцій, лекцій і онлайн консультацій відбувається на платформах Zoom та Google Meet.</p> |
| <b>Оцінювання</b>                   | <p>Види контролю: поточний, тематичний, періодичний, підсумковий, самоконтроль.</p> <p>Засоби контролю: письмові та усні екзамени і заліки, комп'ютерне тестування, контрольні роботи, усні презентації, захист звітів з практик, комплексний державний екзамен, публічний захист кваліфікаційної роботи.</p>  |

|  |   |
|--|---|
|  | Оцінювання навчальних досягнень здійснюється за 100- бальною (рейтинговою) шкалою ЄКТС (ECTS), національною 4-х бальною шкалою («відмінно», «добре», «задовільно», «незадовільно») і вербальною («зараховано», «незараховано») системами. Детальні вимоги до поточного і підсумкового оцінювання наведені в робочих навчальних програмах.   |
| <b>6 - Програмні компетентності</b>    |   |
| <b>Інтегральна компетентність (ІК)</b> | Здатність розв'язувати складні спеціалізовані задачі та вирішувати практичні проблеми у сфері екології, охорони довкілля і збалансованого природокористування, або у процесі навчання, що передбачає застосування основних теорій та методів наук про довкілля, та характеризуються комплексністю і невизначеністю умов.  |
| <b>Загальні компетентності (ЗК)</b>    | <p>ЗК01. Знання та розуміння предметної області та професійної діяльності.</p> <p>ЗК02. Навички використання інформаційних і комунікаційних технологій.</p> <p>ЗК03. Здатність до адаптації та дії в новій ситуації.</p> <p>ЗК04. Здатність до професійного спілкування державною мовою.</p> <p>ЗК05. Здатність спілкуватися іноземною мовою.</p> <p>ЗК06. Здатність спілкуватися з представниками інших професійних груп різного рівня (з експертами з інших галузей знань/видів економічної діяльності).</p> <p>ЗК07. Здатність діяти соціально відповідально та свідомо.</p> <p>ЗК08. Здатність проведення досліджень на відповідному рівні.</p> <p>ЗК09. Здатність працювати в команді</p> <p>ЗК10. Навички міжособистісної взаємодії.</p> <p>ЗК11. Здатність оцінювати та забезпечувати якість виконуваних робіт.</p> <p>ЗК12. Здатність реалізувати свої права і обов'язки як члена суспільства, усвідомлювати цінності громадянського (вільного демократичного) суспільства та необхідність його сталого розвитку, верховенства права, прав і свобод людини і громадянина в Україні.</p> <p>ЗК13. Здатність зберігати та примножувати моральні, культурні, наукові цінності і досягнення суспільства на основі розуміння історії та закономірностей розвитку предметної області, її місця у загальній системі знань про природу і суспільство та у розвитку суспільства, техніки і технологій, використовувати різні види та</p> |

|   |   |
|---|---|
|   | <p>форми рухової активності для активного відпочинку та ведення здорового способу життя.</p>  |
| <p><b>Спеціальні (фахові) компетентності (СК)</b></p> | <p>СК14. Знання та розуміння теоретичних основ екології, охорони довкілля та збалансованого природокористування.</p> <p>СК15. Здатність до критичного осмислення основних теорій, методів та принципів природничих наук.</p> <p>СК16. Розуміння основних теоретичних положень, концепцій та принципів математичних та соціально-економічних наук.</p> <p>СК17. Знання сучасних досягнень національного та міжнародного екологічного законодавства.</p> <p>СК18. Здатність до оцінки впливу процесів техногенезу на стан навколишнього середовища та виявлення екологічних ризиків, пов'язаних з виробничою діяльністю.</p> <p>СК19. Здатність до використання основних принципів та складових екологічного управління.</p> <p>СК20. Здатність проводити екологічний моніторинг та оцінювати поточний стан навколишнього середовища.</p> <p>СК21. Здатність обґрунтовувати необхідність та розробляти заходи, спрямовані на збереження ландшафтно-біологічного різноманіття та формування екологічної мережі.</p> <p>СК22. Здатність до участі в розробці системи управління та поводження з відходами виробництва та споживання.</p> <p>СК23. Здатність до використання сучасних інформаційних ресурсів для екологічних досліджень.</p> <p>СК24. Здатність інформувати громадськість про стан екологічної безпеки та збалансованого природокористування.</p> <p>СК25. Здатність до опанування міжнародного та вітчизняного досвіду вирішення регіональних та транскордонних екологічних проблем.</p> <p>СК26. Здатність до участі в управлінні природоохоронними діями та/або екологічними проектами.</p> <p>СК27. Здатність застосування основ синтетичної теорії еволюції в галузі екології.</p> <p>СК28. Здатність систематизувати живі організми на основі філогенетичних систем.</p> |
| <p><b>7 - Програмні результати навчання</b></p>       |   |

**Програмні  
результати навчання  
(ПРН)**

- ПР01. Демонструвати розуміння основних принципів управління природоохоронними діями та/або екологічними проектами.
- ПР02. Розуміти основні екологічні закони, правила та принципи охорони довкілля та природокористування.
- ПР03. Розуміти основні концепції, теоретичні та практичні проблеми в галузі природничих наук, що необхідні для аналізу і прийняття рішень в сфері екології, охорони довкілля та оптимального природокористування.
- ПР04. Використовувати принципи управління, на яких базується система екологічної безпеки.
- ПР05. Знати концептуальні основи моніторингу та нормування антропогенного навантаження на довкілля.
- ПР06. Виявляти фактори, що визначають формування ландшафтно-біологічного різноманіття.
- ПР07. Розв'язувати проблеми у сфері захисту навколишнього середовища із застосуванням загальноприйнятих та/або стандартних підходів та міжнародного і вітчизняного досвіду.
- ПР08. Уміти проводити пошук інформації з використанням відповідних джерел для прийняття обґрунтованих рішень.
- ПР09. Демонструвати навички оцінювання непередбачуваних екологічних проблем і обдуманого вибору шляхів їх вирішення.
- ПР10. Уміти застосовувати програмні засоби, ГІС-технології та ресурси Інтернету для інформаційного забезпечення екологічних досліджень.
- ПР11. Уміти прогнозувати вплив технологічних процесів та виробництв на навколишнє середовище.
- ПР12. Бути здатним до участі у розробці та реалізації проектів, направлених на оптимальне управління та поведження з виробничими та муніципальними відходами.
- ПР13. Уміти формувати ефективні комунікаційні стратегії з метою донесення ідей, проблем, рішень та власного досвіду в сфері екології.
- ПР14. Уміти доносити результати діяльності до професійної аудиторії та широкого загалу, робити презентації та повідомлення.
- ПР15. Уміти пояснювати соціальні, економічні та політичні наслідки впровадження екологічних проектів.
- ПР16. Вибирати оптимальну стратегію проведення

|   |  |
|---|--|
|   | <p>громадських слухань щодо проблем та формування територій природно-заповідного фонду та екологічної мережі.</p> <p>ПР17. Усвідомлювати відповідальність за ефективність та наслідки реалізації комплексних природоохоронних заходів.</p> <p>ПР18. Поєднувати навички самостійної та командної роботи задля отримання результату з акцентом на професійну сумлінність та відповідальність за прийняття рішень.</p> <p>ПР19. Підвищувати професійний рівень шляхом продовження освіти та самоосвіти.</p> <p>ПР20. Уміти формувати запити та визначати дії, що забезпечують виконання норм і вимог екологічного законодавства.</p> <p>ПР21. Уміти обирати оптимальні методи та інструментальні засоби для проведення досліджень, збору та обробки даних.</p> <p>ПР22. Брати участь у розробці проектів і практичних рекомендацій щодо збереження довкілля.</p> <p>ПР23. Демонструвати навички впровадження природоохоронних заходів та проектів.</p> <p>ПР24. Розуміти і реалізувати свої права і обов'язки як члена суспільства, усвідомлювати цінності вільного демократичного суспільства, верховенства права, прав і свобод людини і громадянина в Україні.</p> <p>ПР25. Зберігати та примножувати досягнення і цінності суспільства на основі розуміння місця предметної області у загальній системі знань, використовувати різні види та форми рухової активності для ведення здорового способу життя.</p> <p>ПР26. Розуміти причинно-наслідкові зв'язки в еволюційних процесах.</p> <p>ПР27. Знати принципи використання молекулярних та філогенетичних методів для побудови сучасної систематики живих організмів.</p> <p>ПР28. Володіти методами планування і організації об'єктів природно-заповідного фонду; основними сучасними знаннями і методичними аспектами заповідної справи.</p> |
| <p><b>8 Ресурсне забезпечення реалізації програми</b></p> |  |
| <p><b>Кадрове забезпечення</b></p>                        | <p>Науково-педагогічні працівники, що забезпечують ОПП, відповідають кадровим вимогам ліцензійних умов провадження освітньої діяльності закладів вищої</p>   |

|  |   |
|--|---|
|  | <p>освіти. Профільні дисципліни викладаються співробітниками кафедри біології та екології. До викладання залучені співробітники кафедр, які мають науковий ступінь, вагомі наукові досягнення та публікації у фахових виданнях, що входять до наукометричних баз Scopus та Web of Science, володіють англійською мовою, пройшли стажування за кордоном та мають великий практичний досвід.</p>  |
| <p><b>Матеріально-технічне забезпечення</b></p>                | <p>Матеріально-технічне забезпечення відповідає ліцензійним вимогам щодо надання освітніх послуг у сфері вищої освіти і є достатнім для забезпечення якості освітнього процесу, зокрема: профільні навчальні лабораторії, кабінети, науковий гербарій, зоомузей, комп'ютерні класи. В наявності є лабораторне та аналітичне обладнання (центрифуги, фотоелектроколориметр, іонометр зі змінним електродом, аналітичні ваги, термостати, муфельна піч, сушильні шафи, газоаналізатори, мікротомі, мікроскопи тощо). В освітньому процесі використовується матеріально-технічна база Міжнародного наукового центру "Обсерваторія", включаючи еколого-моніторингове обладнання та метеорологічна станція тощо. Аудиторії, які використовуються у навчальному процесі, оснащені сучасним мультимедійним, інтеративним обладнанням, системою відеоконференцій з необхідним програмним забезпеченням та необмеженим відкритим доступом до інтернет-мережі. Площі приміщень, що використовуються у навчальному процесі, відповідають санітарним нормам та вимогам правил пожежної безпеки.</p> |
| <p><b>Інформаційне та навчально-методичне забезпечення</b></p> | <p>Всі дисципліни, передбачені навчальним планом, належно забезпечені навчально-методичними матеріалами (розроблені силабуси, завдання для самостійної роботи студентів, методичні рекомендації для виконання та захисту кваліфікаційної роботи, пакети завдань для проведення комплексних контрольних робіт тощо). Для навчання використовується мультимедійне обладнання: проектори для презентацій та інтерактивний сенсорний екран-монітор, а також інтерактивна дошка та електронний фліпчарт.</p> <p>Інформаційне забезпечення: власна бібліотека кафедри, бібліотека природничого факультету та бібліотека університету з бездротовим (wi-fi) доступом до мережі</p>   |

|  |   |
|--|---|
|  | <p>Интернет. Всі ресурси бібліотеки доступні через сайт університету: <a href="http://lib.pnu.edu.ua/">http://lib.pnu.edu.ua/</a>, <a href="http://lib.pnu.edu.ua/elibrary.php">http://lib.pnu.edu.ua/elibrary.php</a>. Користувачі сайту мають можливість користуватися усіма наявними ресурсами бібліотеки. В університеті наявні точки бездротового доступу до мережі Інтернет; корпоративна електронна пошта; навчально-методичні матеріали: робоча програма навчальної дисципліни; навчальний контент (повний текст лекцій), програмне забезпечення; тематика та зміст лабораторних робіт; питання для самостійної роботи, поточного і підсумкового контролю; тематика індивідуальних завдань; забезпечення дисциплін навчальними інформаційними джерелами. В університеті відкрито доступ до найбільших наукометричних баз даних Web of Science та SCOPUS. Бази дозволяють організовувати пошук за ключовими словами, за окремим автором і за організацією (університетом).</p>   |
| <p><b>9 - Академічна мобільність</b></p>       |   |
| <p><b>Національна кредитна мобільність</b></p> | <p>Національна кредитна мобільність на ОПП регулюються <u>Положенням</u> про академічну мобільність учасників освітнього процесу Прикарпатський національний університет імені Василя Стефаника і реалізується у формах:</p> <ul style="list-style-type: none"> <li>- навчання за освітніми (освітньо-професійними) програмами кредитної або ступеневої академічної мобільності;</li> <li>- мовне стажування (удосконалення рівня практичного володіння іноземною мовою в певній професійній діяльності або галузі знань);</li> <li>- навчально-наукове стажування (діяльність, спрямована на набуття практичного досвіду на основі досліджень та формування нових професійних компетентностей у психолого-педагогічній, науково-дослідній, організаційно-управлінській діяльності в межах певної спеціальності/галузі знань);</li> <li>- наукове стажування;</li> <li>- практика (отримання досвіду професійної діяльності в галузі майбутньої, наявної, суміжної спеціальності під керівництвом працівників закладу освіти (наукової установи) з метою формування фахових компетентностей та навичок у реальних, у тому числі виробничих, умовах для прийняття самостійних рішень у практичній діяльності, оволодіння методами, формами організації та засобами праці в певній</li> </ul> |

|  |   |
|--|---|
|  | <p>професійній діяльності або галузі знань);</p> <p>- інші форми (участь у семінарах, конференціях, виступи та публікації в межах певної спеціальності/галузі знань тощо), що не суперечать законодавству та відповідають вимогам, встановленим пунктом 10 цього Порядку.</p>   |
| <p><b>Міжнародна кредитна мобільність</b></p>            | <p>Міжнародна академічна мобільність на ОПП регулюються Положенням про академічну мобільність учасників освітнього процесу Прикарпатський національний університет імені Василя Стефаника та в контексті Стратегії інтернаціоналізації університету <a href="https://ic.pnu.edu.ua/стратегіяінтернаціоналізації/">https://ic.pnu.edu.ua/стратегіяінтернаціоналізації/</a> : інтернаціоналізація наукової діяльності, академічної та наукової мобільності студентів і професорсько-викладацького складу в розрізі програм ERASMUS+ KA1, а також студентської мобільності з університетами-партнерами <a href="https://ic.pnu.edu.ua/угоди-проспівпрацю/">https://ic.pnu.edu.ua/угоди-проспівпрацю/</a></p> |
| <p><b>Навчання іноземних здобувачів вищої освіти</b></p> | <p>Навчання іноземних здобувачів вищої освіти проводиться на загальних умовах відповідно до Правил прийому до Карпатського національного університету імені Василя Стефаника.</p>   |

## 2. Перелік компонент освітньо-професійної програми та їх логічна послідовність

### 2.1. Перелік компонент освітньо-професійної програми

| Код н/д                                    | Компоненти освітньої програми<br>(навчальні дисципліни, курсові проекти<br>(роботи), практики, кваліфікаційна<br>робота) | Кількість<br>кредитів | Форма<br>підсумк.<br>контролю |
|--|--|-----------------------|-------------------------------|
| 1  | 2  | 3                     | 4                             |
| <b>1. Обов'язкові навчальні дисципліни</b> |  |                       |                               |
| ОК 1.                                      | Українська мова (за проф. спрямуванням)  | 3                     | залік                         |
| ОК 2.                                      | Історія України та української культури  | 3                     | залік                         |
| ОК 3.                                      | Безпека життєдіяльності та цивільний захист  | 3                     | залік                         |
| ОК 4.                                      | Натурфілософія   | 3                     | залік                         |
| ОК 5.                                      | Вища математика  | 3                     | залік                         |
| ОК 6.                                      | Фізика   | 3                     | екзамен                       |
| ОК 7.                                      | Латинська мова   | 3                     | залік                         |
| ОК 8.                                      | Хімія з основами біогеохімії   | 3                     | екзамен                       |
| ОК 9.                                      | Аналітична хімія довкілля  | 3                     | екзамен                       |
| ОК 10.                                     | Екологія водних систем з основами гідрології   | 3                     | екзамен                       |
| ОК 11.                                     | Метеорологія і кліматологія  | 3                     | залік                         |
| ОК 12.                                     | Екологія людини  | 3                     | залік                         |
| ОК 13.                                     | Екологія ґрунтів з основами ґрунтознавства   | 3                     | залік                         |
| ОК 14.                                     | Систематика й еволюція органічного світу   | 3                     | залік                         |
| ОК 15.                                     | Екологія рослин з основами ботаніки  | 6                     | екзамен                       |
| ОК 16.                                     | Екологія тварин з основами зоології  | 6                     | екзамен                       |
| ОК 17.                                     | Загальна біологія  | 6                     | екзамен                       |
| ОК 18.                                     | Загальна екологія  | 3                     | екзамен                       |
| ОК 19.                                     | Ландшафтна екологія  | 3                     | залік                         |
| ОК 20.                                     | Моделювання і прогнозування стану довкілля   | 3                     | залік                         |
| ОК 21.                                     | Техноекологія  | 3                     | екзамен                       |
| ОК 22.                                     | Урбоекологія   | 3                     | екзамен                       |
| ОК 23.                                     | Моніторинг довкілля  | 6                     | екзамен                       |
| ОК 24.                                     | Економіка природокористування  | 3                     | екзамен                       |
| ОК 25.                                     | Екологічна безпека   | 3                     | екзамен                       |
| ОК 26.                                     | Основи статистичного аналізу даних   | 3                     | залік                         |
| ОК 27.                                     | Заповідна справа   | 3                     | екзамен                       |
| ОК 28.                                     | Аутекологія  | 3                     | екзамен                       |
| ОК 29.                                     | Екологія надорганізмових систем  | 3                     | екзамен                       |
| ОК 30.                                     | Аналіз та охорона біорізноманіття  | 3                     | екзамен                       |
| ОК 31.                                     | Нормування антропогенного навантаження на довкілля   | 3                     | екзамен                       |

|  |   |            |                |
|--|---|------------|----------------|
| ОК 32.   | Організація управління в екологічній діяльності   | 3          | екзамен        |
| ОК 33.   | Природоохоронне законодавство та екологічне право   | 3          | екзамен        |
| ОК 34.   | Оцінка впливу на довкілля   | 3          | екзамен        |
| ОК 35.   | Іноземна мова (перша)   | 6          | залік, екзамен |
| ОК 36.   | Фахова іноземна мова  | 6          | залік, екзамен |
| ОК 37.   | Робота з фаховою іноземною літературою  | 6          | залік          |
| ОК 38.   | Поводження з відходами  | 3          | екзамен        |
| ОК 39.   | Лабораторний практикум з екології   | 6          | залік          |
| ОК 40.   | Курсова робота  | 3          |                |
| ОК 41.   | Курсова робота (англ.)  | 3          |                |
| ОК 42.   | Підготовка кваліфікаційної роботи   | 9          |                |
| ОК 43.   | Навчальна (загально-екологічна) практика  | 3          | залік          |
| ОК 44.   | Навчальна (ландшафтно-екологічна) практика  | 3          | залік          |
| ОК 45.   | Виробнича (фахово-екологічна) практика  | 6          | залік          |
| ОК 46.   | Виробнича практика  | 6          | залік          |
| <b>Загальний обсяг обов'язкових дисциплін:</b> |   | <b>177</b> |                |
| <b>2. Вибіркові навчальні дисципліни</b>       |   |            |                |
| ВК 47.   | Вибіркова дисципліна 1  | 3          | залік          |
| ВК 48.   | Вибіркова дисципліна 2  | 3          | залік          |
| ВК 49.   | Вибіркова дисципліна 3  | 3          | залік          |
| ВК 50.   | Вибіркова дисципліна 4 / Базова загальновійськова підготовка громадян України, які здобувають вищу освіту, та поліцейських (теоретична підготовка)* | 3          | залік          |
| ВК 51.   | Вибіркова дисципліна 5  | 3          | залік          |
| ВК 52.   | Вибіркова дисципліна 6  | 3          | залік          |
| ВК 53.   | Вибіркова дисципліна 7  | 3          | залік          |
| ВК 54.   | Вибіркова дисципліна 8  | 3          | залік          |
| ВК 55.   | Вибіркова дисципліна 9  | 3          | залік          |
| ВК 56.   | Вибіркова дисципліна 10   | 3          | залік          |
| ВК 57.   | Вибіркова дисципліна 11   | 3          | залік          |
| ВК 58.   | Вибіркова дисципліна 12   | 3          | залік          |
| ВК 59.   | Вибіркова дисципліна 13   | 3          | залік          |
| ВК 60.   | Вибіркова дисципліна 14   | 3          | залік          |
| ВК 61.   | Вибіркова дисципліна 15   | 3          | залік          |
| ВК 62.   | Вибіркова дисципліна 16   | 3          | залік          |
| ВК 63.   | Вибіркова дисципліна 17   | 3          | залік          |
| ВК 64.   | Вибіркова дисципліна 18   | 3          | залік          |
| ВК 65.   | Вибіркова дисципліна 19   | 3          | залік          |
| ВК 66.   | Вибіркова дисципліна 20   | 3          | залік          |
| <b>Загальний обсяг вибірових дисциплін:</b>    |   | <b>60</b>  |                |
| <b>3. Атестація</b>                            |   |            |                |
| ОК 67.   | Атестація (екзамен)   | 1,5        | екзамен        |

|  |   |            |                                   |
|--|---|------------|-----------------------------------|
| ОК 68.                                     | Атестація (захист кваліфікаційної роботи) | 1,5        | захист кваліфікаційно<br>ї роботи |
| <b>Атестація:</b>                          |   | <b>3</b>   |                                   |
| <b>Загальний обсяг освітньої програми:</b> |   | <b>240</b> |                                   |

\* На виконання Постанови Кабінету Міністрів України від 21.06.2024 р. № 734 “Про затвердження Порядку проведення базової загальновійськової підготовки громадян України, які здобувають вищу освіту, та поліцейських” (теоретична підготовка), листа Міністерства освіти і науки України від 14.03.2025 р. № 1/4893-25 “Про запровадження базової підготовки здобувачів освіти” та наказу ректора від 10.03.2025 р. № 183 “Про запровадження в університеті базової загальновійськової підготовки”.

## 2.2. Структурно-логічна схема ОПП

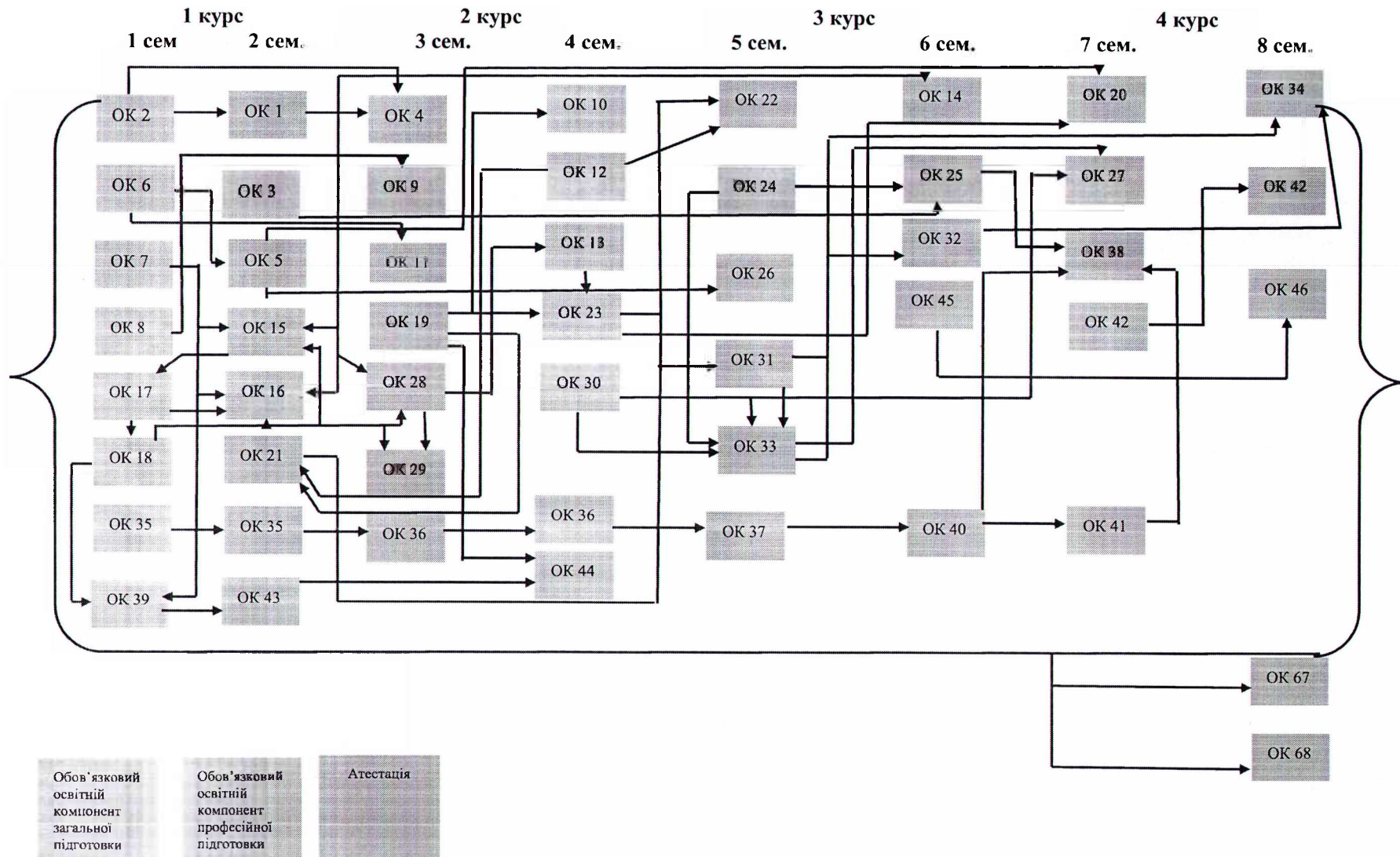

### 3. Форма атестації здобувачів вищої освіти

|  |   |
|--|---|
| <b>Форми атестації здобувачів вищої освіти</b> | Атестація здійснюється у формі атестаційного екзамену та публічного захисту кваліфікаційної роботи.   |
| <b>Вимоги до кваліфікаційної роботи</b>        | Кваліфікаційна робота передбачає розв'язання складної спеціалізованої задачі та/або практичної проблеми у сфері екології, охорони довкілля, збалансованого природокористування і сталого розвитку, що характеризується комплексністю та невизначеністю умов, потребує застосування теоретичних положень і методів наук про довкілля.<br>Кваліфікаційна робота має бути перевірена на плагіат.<br>Кваліфікаційна робота має бути розміщена на сайті закладу вищої освіти або його структурного підрозділу, або у репозитарії закладу вищої освіти. |
| <b>Вимоги до атестаційного екзамену</b>        | Кваліфікаційний екзамен передбачає оцінювання результатів навчання, визначених стандартом та цією освітньою програмою.  |

Гарант ОПП



Надія РІЗНИЧУК







|      | ОК 27 | ОК 28 | ОК 29 | ОК 30 | ОК 31 | ОК 32 | ОК 33 | ОК 34 | ОК 35 | ОК 36 | ОК 37 | ОК 38 | ОК 39 | ОК 40 | ОК 41 | ОК 42 | ОК 43 | ОК 44 | ОК 45 | ОК 46 | ОК 67 | ОК 68 |   |
|------|-------|-------|-------|-------|-------|-------|-------|-------|-------|-------|-------|-------|-------|-------|-------|-------|-------|-------|-------|-------|-------|-------|---|
| ПР01 |       |       |       |       |       | +     |       | +     |       |       |       |       |       |       |       |       |       |       |       |       |       | +     | + |
| ПР02 |       |       |       |       |       |       | +     | +     |       |       |       |       |       |       |       |       |       |       |       |       |       | +     | + |
| ПР03 |       | +     | +     |       |       |       |       |       |       |       | +     |       | +     | +     | +     | +     | +     | +     | +     | +     | +     | +     | + |
| ПР04 |       |       |       |       |       | +     |       |       |       |       |       | +     |       |       |       |       |       |       |       |       |       | +     |   |
| ПР05 |       |       |       |       | +     |       |       | +     |       |       |       |       | +     |       |       |       | +     | +     | +     | +     | +     | +     |   |
| ПР06 |       | +     | +     | +     |       |       |       |       |       |       |       |       |       |       |       |       |       | +     |       |       |       | +     |   |
| ПР07 |       |       | +     |       |       |       |       | +     |       |       |       | +     |       | +     | +     | +     | +     | +     | +     | +     | +     | +     | + |
| ПР08 |       |       |       |       |       |       |       |       |       |       | +     |       | +     | +     | +     | +     | +     | +     | +     | +     | +     | +     | + |
| ПР09 |       |       |       |       | +     |       |       | +     |       |       |       |       |       |       |       |       |       |       |       |       |       | +     |   |
| ПР10 |       |       |       |       |       |       |       |       |       |       |       |       | +     |       |       | +     | +     | +     | +     | +     | +     | +     | + |
| ПР11 |       |       |       |       |       |       |       |       |       |       |       | +     |       |       |       |       |       |       | +     | +     | +     | +     | + |
| ПР12 |       |       |       |       |       | +     |       | +     |       |       |       | +     |       | +     |       | +     |       |       | +     | +     | +     | +     | + |
| ПР13 |       |       |       |       |       |       |       |       | +     | +     | +     |       |       | +     | +     | +     |       |       |       |       |       | +     | + |
| ПР14 |       |       |       |       |       |       | +     |       | +     | +     | +     |       |       | +     | +     | +     |       |       |       |       |       | +     | + |
| ПР15 |       |       |       |       |       |       | +     |       |       |       |       |       |       |       |       |       |       |       |       |       |       | +     | + |
| ПР16 | +     |       |       | +     |       | +     | +     |       |       |       |       |       |       |       |       |       |       |       |       |       |       | +     |   |
| ПР17 |       |       |       |       |       | +     |       |       |       |       |       |       |       |       |       |       |       |       |       |       |       | +     |   |
| ПР18 |       |       |       |       |       | +     |       |       |       |       |       |       |       | +     | +     | +     | +     | +     | +     | +     | +     | +     | + |
| ПР19 |       |       |       |       |       |       |       |       | +     | +     | +     |       |       | +     | +     | +     | +     | +     | +     | +     | +     | +     | + |
| ПР20 |       |       |       |       | +     |       | +     | +     |       |       |       |       |       |       |       |       |       |       |       |       |       | +     | + |
| ПР21 |       |       |       |       |       |       |       |       |       |       |       |       | +     |       |       |       |       |       |       |       |       | +     |   |
| ПР22 | +     |       |       | +     |       |       |       | +     |       |       |       |       |       | +     | +     | +     | +     | +     | +     | +     | +     | +     | + |
| ПР23 |       |       |       | +     |       |       |       | +     |       |       |       | +     |       | +     |       | +     |       |       | +     | +     | +     | +     | + |
| ПР24 |       |       |       |       |       |       | +     |       |       |       |       |       |       |       |       |       |       |       |       |       |       | +     |   |
| ПР25 |       |       |       |       |       |       |       |       |       |       |       |       |       |       |       |       |       |       |       |       |       | +     |   |
| ПР26 |       | +     |       |       |       |       |       |       |       |       |       |       |       |       |       |       |       |       |       |       |       | +     |   |
| ПР27 |       |       |       |       |       |       |       |       |       |       |       |       |       |       |       |       |       |       |       |       |       | +     |   |
| ПР28 | +     |       |       | +     |       | +     | +     |       |       |       |       |       |       |       |       |       | +     | +     | +     | +     | +     | +     |   |

Гарант ОПП

*Р.Воронько*

Надія РІЗНИЧУК