

**МІНІСТЕРСТВО ОСВІТИ І НАУКИ УКРАЇНИ
КАРПАТСЬКИЙ НАЦІОНАЛЬНИЙ УНІВЕРСИТЕТ
ІМЕНІ ВАСИЛЯ СТЕФАНИКА**

ОСВІТНЬО-ПРОФЕСІЙНА ПРОГРАМА

“СЕРЕДНЯ ОСВІТА (УКРАЇНСЬКА МОВА І ЛІТЕРАТУРА)”

першого (бакалаврського) рівня

**за спеціальністю А4 Середня освіта (за предметними спеціальностями)
предметна спеціальність А4.01 Середня освіта (Українська мова і література)
галузі знань А Освіта**

**Освітня кваліфікація: Бакалавр середньої освіти за предметною
спеціальністю Середня освіта (Українська мова і література)**

**Професійна кваліфікація: Вчитель-бакалавр української мови і
літератури закладу загальної середньої освіти**



ЗАТВЕРДЖЕНО ВЧЕНОЮ РАДОЮ

Голова вченої ради  **Ігор ЦЕПЕНДА**

(протокол № 09 від “27” серпня 2025 р.)

Освітня програма вводиться в дію

з “01” вересня 2025 р.

В.о.ректора  **Ігор ЦЕПЕНДА**

(наказ № 763 від “02” вересня 2025 р.)



Івано-Франківськ, 2025

ЛИСТ ПОГОДЖЕННЯ
Освітньо-професійної програми

ЗАПРОПОНОВАНО:

Гарант освітньої-професійної програми:  **Наталія КУРІННА**

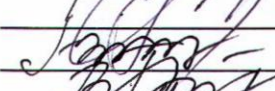
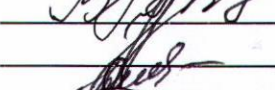
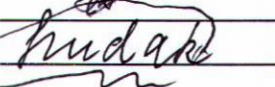
Члени робочої групи:

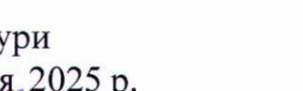
<u></u>	Любов ПРОКОПІВ
<u></u>	Ольга СЛОНЬОВСЬКА
<u></u>	Тарас ПАСКА
<u></u>	Валентина ГРЕЩУК
<u></u>	Наталія ВІВЧАРИК
<u></u>	Оксана ЗАЛЕВСЬКА
<u></u>	Юлія ХУДАК

ВНЕСЕНО:

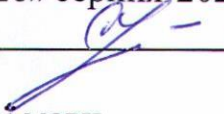
Кафедра української літератури
Протокол №1 від «26» серпня 2025 р.
Завідувач кафедри  **Степан ХОРОБ**

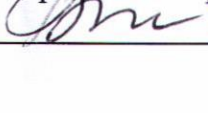
Кафедра української мови
Протокол №1 від «26» серпня 2025 р.
Завідувач кафедри  **Марія БРУС**

ПОГОДЖЕНО:

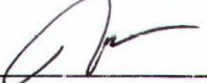
Вченою радою Факультету філології
Протокол №1 від «26» серпня 2025 р.
Голова Вченої ради  **Роман ГОЛОД**

НАДАНО ЧИННОСТІ

Наказ ректора №763 від «02» вересня 2025 р.

ВВЕДЕНО У ДІЮ З:

«01» вересня 2025 р.

Навчально-методичний відділ

Начальник  **Ірина СОЛОНЕЦЬ**

ПЕРЕДМОВА

Освітньо-професійну програму Середня освіта (українська мова і література) першого (бакалаврського) рівня, галузі знань 01 Освіта/Педагогіка, спеціальності 014 Середня освіта розроблено відповідно до частини 6 статті 10, підпункту 16 частини 1 статті 13 Закону України «Про вищу освіту», Положення про Міністерство освіти і науки України, затвердженого Постановою Кабінету Міністрів України від 16 жовтня 2014 року № 630.

Програму затвердила Вчена рада ДВНЗ «Прикарпатський національний університет імені Василя Стефаника» (протокол № 7 від 30 серпня 2016 р.). З 01.09.2016 р. ОПП введено в дію (Наказ № 26/06-07-з від 31.08.2016 р.).

Протягом 2017-2020 рр. відбувалося щорічне доопрацювання й удосконалення ОПП. У 2018 р. освітньо-професійну програму узгоджено з «Методичними рекомендаціями з розроблення освітніх програм» (Наказ МОН України від 29.03.2018 р. № 206). При формулюванні загальних і фахових компетентностей враховано рекомендації європейського освітнього проекту TUNING, використано Національну рамку кваліфікацій від 23 листопада 2011 р. №1314 (зі змінами, внесеними згідно з постановою КМ № 509 від 12.06.2019 р.).

26.06.2020 р. ОПП акредитована Національним агентством із забезпечення якості вищої освіти.

У 2022 році редакція ОПП Середня освіта (українська мова і література) першого (бакалаврського) рівня вищої освіти оновлено з урахуванням рекомендацій акредитаційної експертизи, пропозицій здобувачів вищої освіти, зовнішніх стейкхолдерів. ОПП розглянуто та затверджено вченою радою університету (протокол № 06 від 27 червня 2022 року), надано чинності наказом ректора № 55/06-07-с від 01 липня 2022 року та введена в дію з 01 вересня 2022 року.

Якісному зростанню програми сприяв вихід професійного стандарту «Вчитель закладу загальної середньої освіти» у редакції, затвердженій наказом МОН України №1125 від 29.08.2024 р.

У червні 2025 року освітню програму оновлено відповідно до наказів ректора Прикарпатського національного університету імені Василя Стефаника №304 від 15.04.2025 р. «Про включення базової загальної підготовки до освітніх програм

університету» і №390 від 09. 05. 2025 р. «Про введення в дію освітніх програм за новим переліком галузей знань і спеціальностей».

Згідно з рекомендаціями зовнішніх стейкхолдерів уведено освітній компонент «Інтегрований курс з української та зарубіжної літератур».

Розроблено робочою групою у складі:

Курінна Наталія Степанівна – кандидат філологічних наук, доцент кафедри української літератури; гарант освітньої програми.

Проконів Любов Миколаївна – кандидат педагогічних наук, професор, завідувач кафедри педагогіки та освітнього менеджменту імені Богдана Ступарика.

Слоньовська Ольга Володимирівна – кандидат педагогічних наук, професор кафедри української літератури.

Паска Тарас Валерійович – доктор філософії, асистент кафедри педагогіки та освітнього менеджменту імені Богдана Ступарика.

Грещук Валентина Василівна – кандидат філологічних наук, доцент кафедри української мови.

Вівчарик Наталія Михайлівна – кандидат філологічних наук, доцент кафедри української літератури.

Залевська Оксана Михайлівна – кандидат філологічних наук, доцент кафедри української літератури.

Худак Юлія Петрівна – здобувач ступеня вищої освіти бакалавра Факультету філології Прикарпатського національного університету імені Василя Стефаника.

Рецензії-відгуки зовнішніх стейкхолдерів:

Семенов Олена Миколаївна – доктор педагогічних наук, професор кафедри педагогіки, керівник Центру науково-освітнього партнерства і мережевої взаємодії Сумського державного педагогічного університету імені А. С. Макаренка.

Касіян Любов Степанівна – начальник управління Державної служби якості освіти в Івано-Франківській області.

Томенчук Богдан Михайлович – почесний доктор Національної академії педагогічних наук, директор регіонального Центру оцінювання якості освіти в

Івано-Франківській області.

Василик Микола Дмитрович – директор ліцею №23 імені Романа Гурика Івано-Франківської міської ради.

Табачук Оксана Титівна – директор Калуської гімназії імені Дмитра Бахматюка.

1. Профіль освітньої програми зі спеціальності А4 Середня освіта, за спеціалізацією 014.01 Середня освіта (українська мова і література)

1. Загальна інформація	
Повна назва вищого навчального закладу та структурного підрозділу	Карпатський національний університет імені Василя Стефаника, Факультет філології Кафедра української літератури
Ступінь вищої освіти та назва кваліфікації мовою оригіналу	Ступінь вищої освіти – бакалавр Освітня кваліфікація – бакалавр середньої освіти за предметною спеціальністю Середня освіта (Українська мова і література) Професійна кваліфікація – Вчитель-бакалавр української мови і літератури закладу загальної середньої освіти
Офіційна назва освітньої програми	Середня освіта (Українська мова і література);
Тип диплома та обсяг освітньої програми	Диплом бакалавра, одиничний, 240 кредитів ЄКТС, термін навчання 3 роки 10 місяців
Форма здобуття освіти	Очна (денна), заочна
Наявність акредитації	Національне агентство із забезпечення якості вищої освіти. Сертифікат про акредитацію освітньої програми № 15998. Строк дії сертифіката до 26.06.2026 року.
Цикл/рівень	НРК – 6 рівень, FQ-EHEA – перший цикл, EQF LLL – 6 рівень.
Передумови	Наявність повної загальної середньої освіти і сертифікатів НМТ. Наявність ступеня «фаховий молодший бакалавр» (освітньо-кваліфікаційного рівня «молодший спеціаліст») Умови вступу визначаються правилами прийому до Карпатського національного університету імені Василя Стефаника.
Мова(и) викладання	Українська
Термін дії освітньої програми	5 років
Інтернет-адреса постійного розміщення опису освітньої програми	https://cqa.cnu.edu.ua/serednia-osvita-ukrainska-mova-i-literatura-bak/

2. Мета освітньої програми

Підготовка кваліфікованого конкурентоздатного фахівця – вчителя української мови і літератури, який володіє ґрунтовною теоретичною базою фахових дисциплін у галузях української мови і літератури, методик викладання української мови і літератури та педагогіки середньої освіти і психології, методології наукового дослідження, сучасними освітніми технологіями, здатний до творчої й науково-педагогічної діяльності, постійної самоосвіти та професійного самовдосконалення.

3. Характеристика освітньої програми

Предметна область (галузь знань, спеціальність, спеціалізація)	Галузь знань: А Освіта Спеціальність А4 Середня освіта (за предметними спеціальностями) Предметна спеціальність А4.01 Середня освіта (Українська мова і література) <i>Цілі навчання</i> – формування у здобувачів вищої освіти інтегральної, загальних і фахових компетентностей, комплексу знань та умінь для застосування в професійній діяльності в галузі освіти та педагогіки. <i>Теоретичний зміст предметної галузі:</i> українська мова, українська література, методика викладання української мови, методика викладання української літератури, педагогіка, психологія, сучасні освітні технології. <i>Методи, методики та технології:</i> традиційні методи (словесний, наочний, практичний); інтерактивні методи (робота в групах, інтерактивні презентації, мозковий штурм); метод контролю і самоконтролю; інноваційні педагогічні технології; інформаційно-комунікаційні технології.
Орієнтація освітньої програми	Освітньо-професійна програма.
Основний фокус освітньої програми та спеціалізації	Спеціальна освіта у галузі знань: А Освіта; спеціальність А4 Середня освіта (за предметними спеціальностями); предметна спеціальність А4.01 Середня освіта (Українська мова і література). <i>Об'єктами вивчення та професійної діяльності бакалавра спеціальності А4 Середня освіта за предметною спеціальністю А4.01 Середня освіта (Українська мова і література) є українська мова з методикою викладання і українська література з методикою викладання в освітньо-педагогічній сфері, сучасні освітні технології викладання української мови і літератури.</i>

	<p><i>Ключові слова:</i> середня освіта, педагогіка, українська мова, українська література, методика викладання української мови, методика викладання української літератури, навчально-виховний процес.</p>
Особливості програми	<p>Комплексна підготовка фахівців зі спеціальності А4 Середня освіта (за предметними спеціальностями); предметна спеціальність – А4.01 Середня освіта (Українська мова і література).</p> <p>Програма поєднує поглиблене вивчення української мови і літератури з курсом психолого-педагогічних дисциплін, навчальною та виробничою педагогічною, практичною підготовкою з урахуванням специфіки регіону. Виробнича навчально-виховна педагогічна практика в середніх класах і виробнича навчально-виховна педагогічна практика в старших класах забезпечують впровадження майбутніми фахівцями компетентнісного, діяльнісного, проблемного та індивідуалізованого підходів у роботі з учнями.</p>
<p>4. Придатність випускників до працевлаштування та подальшого навчання</p>	
Придатність до працевлаштування	<p>Сферою діяльності випускників, які отримали диплом бакалавра зі спеціальності А4 Середня освіта за предметною спеціальністю А4.01 Середня освіта (Українська мова і література), є педагогічна діяльність у загальноосвітніх, спеціальних навчальних закладах, що забезпечено наявністю в освітній програмі циклу психолого-педагогічних та методичних дисциплін, а також проходження педагогічної практики.</p> <p>Фахівець здатен виконувати професійну роботу за кодами класифікатора професій ДК 003:2010: КОД КП 2320 – вчитель загальноосвітнього навчального закладу.</p>
Подальше навчання	<p>Особа, яка здобула вищу освіту першого (бакалаврського) рівня, має право продовжити навчання за другим (магістерським) рівнем.</p> <p>Набуття додаткових кваліфікацій у системі післядипломної освіти.</p>
<p>5. Викладання та оцінювання</p>	
Викладання та навчання	<p>Викладання проводиться у вигляді лекційних і практичних занять. Передбачено виконання курсових проєктів, проходження навчальних фольклорної та діалектологічної практик, виробничих навчально-виховних педагогічних практик у середніх і старших</p>

	<p>класах.</p> <p>Студентоцентроване навчання, самостійна робота, проблемноорієнтоване навчання, консультації із викладачами, навчання через навчальну та виробничу педагогічну практики. Студент має можливість обирати предмети та організувати власний час.</p>	
Оцінювання	<p><i>Види контролю:</i> поточний, підсумковий, контроль самостійної роботи. <i>Форми контролю:</i> усне та письмове опитування, тестові завдання, контрольні роботи, заліки, екзамени, захист практик, захисти курсових робіт, атестація; 4-бальна національна шкала (відмінно, добре, задовільно, незадовільно); 2-рівнева національна шкала (зараховано/не зараховано); 100-бальна шкала за системою ECTS.</p>	
6. Програмні компетентності		
Інтегральна компетентність	<p>Здатність розв'язувати складні спеціалізовані задачі й практичні проблеми в галузі середньої освіти, що передбачає застосування теорій і методів освітніх наук і характеризується комплексністю й невизначеністю педагогічних умов організації навчально-виховного процесу в основній (базовій) середній школі.</p>	
Загальні компетентності (ЗК)	ЗК 1.	Здатність до абстрактного мислення, аналізу і синтезу, вироблення власної дослідницької стратегії й реалізації її у професійній діяльності.
	ЗК 2.	Знання та розуміння предметної області й професійної діяльності вчителя.
	ЗК 3.	Здатність використовувати інформаційні та комунікаційні технології в практичній діяльності.
	ЗК 4.	Здатність бути креативним, застосовувати теоретичні знання в практичних ситуаціях.
	ЗК 5.	Здатність вільно і грамотно, усно та письмово спілкуватися державною мовою, утверджувати національні гуманістичні ідеали, мовне й культурне багатство України.
	ЗК 6.	Здатність реалізовувати громадянські права й обов'язки, соціальну й громадянську відповідальність.
	ЗК 7.	Здатність навчатися й оволодівати новими

		знаннями.
	ЗК 8.	Здатність планувати свій час, працювати автономно, самостійно.
	ЗК 9.	Здатність працювати в колективі, мотивувати досягнення мети, приймати раціональні рішення, створювати психологічно позитивний клімат, діяти на базі етичних міркувань, готовність брати ініціативу на себе.
	ЗК 10.	Здатність до формування навичок здорового способу життя й гармонійного розвитку людини, збереження довкілля.
	ЗК 11.	Здатність спілкуватися іноземною мовою.
	ЗК 12.	Здатність виконувати власне дослідження на належному рівні.
	ЗК 13.	Здатність діяти соціально та свідомо.
	ЗК 14.	Здатність використовувати мовно-літературні знання в освітній діяльності.
	ЗК 15.	Здатність до адаптації та дії в новій ситуації.
Фахові компетентності спеціальності (ФК)	ФК 1.	Здатність активно застосовувати професійно-профільні знання, уміння й навички з мовознавчих, літературознавчих, психолого-педагогічних дисциплін із використанням передових освітніх технологій у загальноосвітніх навчальних закладах різних типів.
	ФК 2.	Здатність формувати в учнів предметні компетентності.
	ФК 3.	Здатність дотримуватися норм української мови, використовувати різні форми й види комунікації в освітній діяльності, обирати мовні засоби відповідно до стилю й типу тексту.
	ФК 4.	Здатність кваліфіковано застосовувати сучасні методи й освітні технології навчання, реалізовувати ефективні підходи (особистісно-орієнтований, діяльнісний, компетентнісний) до викладання української мови і літератури, світової літератури на підставі передового вітчизняного досвіду.
	ФК 5.	Здатність трансферу сучасних наукових досягнень у загальноосвітні навчальні заклади, практику викладання української мови

	та літератури; педагогічних напрацювань.
ФК 6.	Здатність здійснювати об'єктивний контроль і оцінювання рівня навчальних досягнень учнів з української мови і літератури, аналізувати особливості сприйняття й засвоєння учнями навчальної інформації з метою прогнозу ефективності та корекції освітньо-виховного процесу.
ФК 7.	Здатність до реалізації виховної функції під час навчання.
ФК 8.	Здатність до володіння основними мовознавчими і літературознавчими поняттями, здатність застосовувати їх у процесі аналізу та інтерпретації текстів різних стилів.
ФК 9.	Здатність розглядати літературні тексти, явища і факти в контексті української та світової культури, виявляти специфіку літературних напрямів, течій, шкіл; уміти аналізувати індивідуально-авторський стиль окремих письменників.
ФК 10.	Здатність зберігати і примножувати мистецько-культурні цінності і досягнення суспільства на основі розуміння історії та закономірностей розвитку предметної сфери.
ФК 11.	Здатність здійснювати власне дослідження в освітній діяльності, узагальнювати й оприлюднювати результати розроблення актуальної проблеми (у фахових виданнях, виступах тощо).
ФК 12.	Здатність взаємодіяти зі спільнотами (на місцевому, регіональному, національному, європейському й глобальному рівнях) для розвитку професійних знань і фахових компетентностей, використання перспективного практичного досвіду й мовно-літературного контексту для реалізації навчально-виховних цілей.
ФК 13.	Здатність розуміти вимоги до діяльності за спеціальністю, зумовлені необхідністю забезпечення сталого розвитку України, її

		зміцнення як демократичної, соціальної, правової держави.
	ФК 14.	Здатність реалізовувати управлінські функції (аналіз, прогнозування, організація, контроль, самоконтроль у процесі організаційно-методичної, навчально-методичної, науково-дослідної, виховної та інших видів діяльності).
	ФК 15.	Здатність кваліфіковано аналізувати навчальні матеріали й добирати посібники й підручники, які найбільше відповідають цілям і умовам навчання.
	ФК 16.	Здатність розвивати когнітивні, психо- моторні, поведінкові механізми – пам'ять, увагу, критичне ставлення, почуття відповідальності та ін.
	ФК 17.	Здатність ефективно і компетентно брати участь у різних формах наукової комунікації (конференції, круглі столи, дискусії, наукові публікації) в професійній сфері.
	ФК 18.	Здатність дотримуватися принципів академічної доброчесності.

7. Програмні результати навчання

	ПРН 1.	Знати сучасні лінгводидактичні засади навчання української мови і літератури.
	ПРН 2.	Знати мовні норми, соціокультурну ситуацію розвитку української мови, особливості використання мовних одиниць у певному контексті.
	ПРН 3.	Використовувати гуманістичний потенціал рідної й світової літератур для формування духовного світу молодшого покоління громадян України.
	ПРН 4.	Знати специфіку перебігу літературного процесу різних країн у культурному контексті, літературні напрями, течії, жанри, стилі, художні твори української та зарубіжної класики й сучасності.
	ПРН 5.	Володіти навичками розрізняти літературно-культурні епохи, напрями, течії, жанри, стилі за їхніми сутнісними характеристиками.

ПРН 6.	Мати творчо-критичне мислення, творчо використовувати різні теорії й досвід (вітчизняний, закордонний) у процесі вирішення соціальних і професійних завдань.
ПРН 7.	Уміти працювати з теоретичними та науково-методичними джерелами(зокрема цифровими), віднаходити, обробляти й систематизувати інформацію, використовувати її в освітньому процесі.
ПРН 8.	Володіти комунікативною мовленнєвою компетентністю з української та іноземної мови (лінгвістичний, соціокультурний, прагматичний компоненти відповідно до загальноєвропейських рекомендацій із мовної освіти), бути здатним удосконалювати й підвищувати власний компетентнісний рівень у вітчизняному та міжнародному контекстах.
ПРН 9.	Володіти різними видами аналізу художнього твору, визначати його жанрово-стильову своєрідність, місце в літературному процесі, традиції й новаторство, зв'язок твору із фольклором, міфологією, релігією, філософією, значення для національної та світової культури.
ПРН 10.	Знати державний стандарт загальної середньої освіти, навчальні програми з української мови і літератури для закладів освіти та практичні шляхи їх реалізації в різних видах урочної та позаурочної діяльності.
ПРН 11.	Порівнювати мовні та літературні факти, явища, визначати їхні подібності й відмінності.
ПРН 12.	Володіти методами літературознавчих та мовознавчих досліджень, компаративного аналізу, інтерпретації художнього тексту.
ПРН 13.	Володіти основами професійної культури, мати здатність створювати й редагувати тексти професійного змісту державною мовою.
ПРН 14.	Обізнаність з елементами теоретичного й експериментального дослідження в професійній сфері та методами їх реалізації.

ПРН 15.	Застосовувати сучасні методики й технології (зокрема інформаційні) для забезпечення якості освітньо-виховного процесу в загальноосвітніх навчальних закладах.
ПРН 16.	Володіти підходами, методами, технологіями діагностування навчальних досягнень учнів з української мови і літератури; уміти здійснювати педагогічний супровід самовизначення учнів, підготовки до майбутньої професії.
ПРН 17.	Здатність до рефлексії, мати навички оцінювання непередбачуваних проблем у професійній діяльності й обдуманого вибору шляхів їх вирішення.
ПРН 18.	Формувати комунікаційну стратегію з колегами, соціальними партнерами, учнями (вихованцями) та їхніми батьками із дотриманням етичних норм спілкування, принципів толерантності, творчого діалогу, співробітництва та взаємоповаги до всіх учасників освітнього процесу.
ПРН 19.	Ефективно спілкуватися в науково-навчальній, соціально-культурній та офіційно-ділових сферах; виступати перед аудиторією, брати участь у дискусіях, обстоювати власну думку (позицію), дотримуватися культури поведінки й мовленнєвого спілкування.
ПРН 20.	Організовувати освітньо-виховний процес у закладах освіти, співпрацю учнів (вихованців), ефективно працювати в команді (педагогічному колективі освітнього закладу, інших професійних об'єднаннях).
ПРН 21.	Забезпечувати дотримання правил академічної доброчесності у власній навчальній, науковій, педагогічній діяльності.
ПРН 22.	Здатність навчатися впродовж життя і вдосконалювати з високим рівнем автономності набуту під час навчання кваліфікацію.
ПРН 23.	Здатність аналізувати й вирішувати соціально

	та особистісно значущі світоглядні проблеми, приймати рішення на підставі сформованих ціннісних орієнтирів, визначати власну соціокультурну позицію в полікультурному суспільстві, бути носієм і захисником національної культури.
ПРН 24.	Ефективно організовувати, аналізувати, критично оцінювати, нести відповідальність за результати власної професійної діяльності.
ПРН 25.	Забезпечувати охорону життя й здоров'я учнів у навчально-виховному процесі та позаурочній діяльності.

8. Ресурсне забезпечення реалізації програми

Кадрове забезпечення	<p>Кадрове забезпечення освітньої програми здійснюють професорсько-викладацький колектив, який відповідає Ліцензійним умовам, кафедри української мови, кафедри української літератури, кафедри слов'янських мов, кафедри світової літератури і порівняльного літературознавства, кафедри загального та германського мовознавства, кафедри іноземних мов, кафедри педагогіки та освітнього менеджменту імені Богдана Ступарика, кафедри психології, кафедри філософії, соціології та релігієзнавства, кафедри безпеки життєдіяльності, кафедри фізичного виховання.</p> <p>Проведення лекцій з навчальних дисциплін науково-педагогічними (науковими) працівниками відповідної спеціальності за основним місцем роботи:</p> <ul style="list-style-type: none"> • які мають науковий ступінь та/або вчене звання – 39 (80 %); • які мають науковий ступінь доктора наук та вчене звання професора – 9 (18 %); • які не мають наукового ступеня та/або вченого звання – (2 %).
Матеріально-технічне забезпечення	<p>Матеріально-технічне забезпечення відповідає існуючим нормативним актам. Комп'ютеризовані робочі місця у Науковій бібліотеці надають можливість доступу до Інтернету та локальної мережі як бібліотеки, так і університету. Студенти мають змогу користуватися власним ПК з безкоштовною можливістю доступу до мережі Інтернет через бездротовий зв'язок (Wi-Fi). Для Реалізації ОП також використовуються</p>

	<p>загальноуніверситетські комп'ютерні класи, інноваційний клас (ICR) освітньої платформи Moodle. Забезпеченість приміщеннями для проведення навчальних занять та контрольних заходів відповідає встановленим вимогам.</p> <p>На Факультеті філології функціонує читальний зал «Бібліотека професора В. Т. Полека», Шевченківська світлиця, Стефаниківська аудиторія.</p>
Інформаційне та навчально-методичне забезпечення	<p>Освітній процес у повному обсязі забезпечено навчальною, методичною та науковою літературою на паперових та електронних носіях завдяки фондам Наукової бібліотеки та вебресурсам університету. Інформаційні ресурси бібліотеки формуються відповідно до предметної сфери освітньо-професійної програми та сучасних наукових тенденцій в галузі середньої освіти. Доступ до бібліотечних баз надається у внутрішній мережі університету. В університеті створено умови для доступу до Інтернету, в корпусах університету працює Wi-Fi мережа.</p> <p>Навчально-методичне забезпечення: інформаційний пакет ЄКТС, навчальний план, силабуси усіх навчальних дисциплін, інформаційні ресурси в Інтернеті; навчальні матеріали з кожної дисципліни навчального плану, програми практичної підготовки, робочі програми практик, методичні матеріали для проведення атестації здобувачів.</p>
9. Академічна мобільність	
Національна кредитна мобільність	<p>На основі двосторонніх договорів між Прикарпатським національним університетом імені Василя Стефаника і вищими навчальними закладами й науковими установами України.</p>
Міжнародна кредитна мобільність	<p>Підвищення кваліфікації (стажування) науково-педагогічних працівників у закордонних закладах вищої освіти на основі <u>двосторонніх договорів між Прикарпатським національним університетом імені Василя Стефаника та іншими ЗВО.</u></p>
Навчання іноземних здобувачів вищої освіти	<p>Можливість навчання іноземних здобувачів вищої освіти в межах ліцензованого обсягу спеціальності та за наявності попередньої мовленнєвої підготовки. Згідно з <u>Правилами прийому на навчання в Карпатський національний університет для іноземців</u></p>

2. Перелік компонент освітньо-професійної програми

та їх логічна послідовність

2.1. Перелік компонент ОПП

Шифр	Назва дисципліни за навчальним планом	Кредити ЄКТС	Семестр
1	2	3	4
1. ОBOB'ЯЗКОВІ НАВЧАЛЬНІ ДИСЦИПЛІНИ			
1.1. Цикл загальної підготовки (21 кредит)			
OK 1	Історія України	3	1/залік
OK 2	Історія української культури: літературно-мистецький дискурс	3	3/екзамен
OK 3	Вступ до спеціальності : особистий бренд учителя	3	1/залік
OK 4	Латинська мова	3	1/екзамен
OK 5	Іноземна мова	6	1/залік
OK 6	Основи наукових досліджень та академічна доброчесність	3	2/залік
OK 7	Фізична культура	3	3/залік
Всього за циклом:		24	
1.2. Цикл професійної підготовки (177 кредитів)			
1.2.1. Теоретична підготовка (123 кредити)			
OK 8	Вступ до мовознавства	6	1/екзамен
OK 9	Вступ до літературознавства	3	1/екзамен
OK 10	Дитяча література	3	1/екзамен
OK 11	Педагогіка	6	3/екзамен
OK 12	Сучасні освітні технології в епоху ІІІ	3	5/екзамен
OK 13	Загальна та вікова психологія	6	4/екзамен
OK 14	Інклюзія в літературній освіті: український і світовий контекст	3	4/залік
OK 15	Теорія літератури	3	2/залік
OK 16	Усна народна творчість	6	2/екзамен
OK 17	Історія української літератури	21	2,3,4,5,6,7,8/ екзамен
OK 18	Сучасна українська літературна мова	24	2,3,4,5,6,8/ екзамен; 7/залік
OK 19	Літературне краєзнавство: регіональний аспект шкільної програми	3	2/екзамен
OK 20	Інтегрований курс української та зарубіжної літератур	3	7/залік
OK 21	Лінгводидактичні засади вивчення елементів історичної граматики в середній школі	3	4/залік
OK 22	Українська діалектологія	3	4/екзамен
OK 23	Стилістика і культура української мови	3	7/екзамен
OK 24	Історія української літературної мови	3	7/екзамен
OK 25	Методика викладання української мови	6	5/екзамен

ОК 26	Методика викладання української літератури	6	6/екзамен
ОК 27	Орфографічний практикум з української мови	3	1/залік
ОК 28	Виразне читання і мистецтво презентації у школі	3	2/залік
ОК 29	Курсова робота з психолого-педагогічних дисциплін / курсова робота з методики викладання української мови / курсова робота з методики викладання української літератури	3	7/захист
Всього за циклом 1.2.1		123	
1.2.2 Практична підготовка (30 кредитів)			
ОК 30	Фольклорна практика	3	2/залік
ОК 31	Діалектологічна практика	3	4/залік
ОК 32	Виробнича навчально-виховна педагогічна практика в середніх класах	12	6/залік
ОК 33	Виробнича навчально-виховна педагогічна практика в старших класах	12	8/залік
Всього за циклом 1.2.2		30	
Всього за циклом		177	
2. Вибіркові навчальні дисципліни (60 кредитів)			
ВК 34	Вибіркова дисципліна 1	3	3/залік
ВК 35	Вибіркова дисципліна 2	3	3/залік
ВК 36	Вибіркова дисципліна 3	3	3/залік
ВК 37	Вибіркова дисципліна 4 («Базова загальновійськова підготовка громадян України, які здобувають вищу освіту, та поліцейських» (теоретична підготовка))*	3	3/залік
ВК 38	Вибіркова дисципліна 5	3	4/залік
ВК 39	Вибіркова дисципліна 6	3	4/залік
ВК 40	Вибіркова дисципліна 7	3	5/залік
ВК 41	Вибіркова дисципліна 8	3	5/залік
ВК 42	Вибіркова дисципліна 9	3	5/залік
ВК 43	Вибіркова дисципліна 10	3	5/залік
ВК 44	Вибіркова дисципліна 11	3	5/залік
ВК 45	Вибіркова дисципліна 12	3	6/залік
ВК 46	Вибіркова дисципліна 13	3	6/захист
ВК 47	Вибіркова дисципліна 14	3	7/залік
ВК 48	Вибіркова дисципліна 15	3	7/залік
ВК 49	Вибіркова дисципліна 16	3	7/залік
ВК 50	Вибіркова дисципліна 17	3	8/залік
ВК 51	Вибіркова дисципліна 18	3	8/залік
ВК 52	Вибіркова дисципліна 19	3	8/залік
ВК 53	Вибіркова дисципліна 20	3	8/залік
Всього		60	
3. Атестація (3 кредити)			
ОК 54	Атестація (Комплексний екзамен з української мови з методикою викладання)	1,5	8/екзамен

ОК 55	Атестація (Комплексний екзамен з української літератури з методикою викладання)	1,5	8/екзамен
Всього за циклом 3		3	
Загальний обсяг освітньої програми		240	

* На виконання Постанови Кабінету Міністрів України від 21.06.2024 р. № 734 “Про затвердження Порядку проведення базової загальновійськової підготовки громадян України, які здобувають вищу освіту, та поліцейських” (теоретична підготовка), листа Міністерства освіти і науки України від 14.03.2025 р. № 1/4893-25 “Про запровадження базової підготовки здобувачів освіти” та наказу ректора від 10.03.2025 р. № 183 “Про запровадження в університеті базової загальновійськової підготовки”.

2.2 Структурно-логічна схема ОП

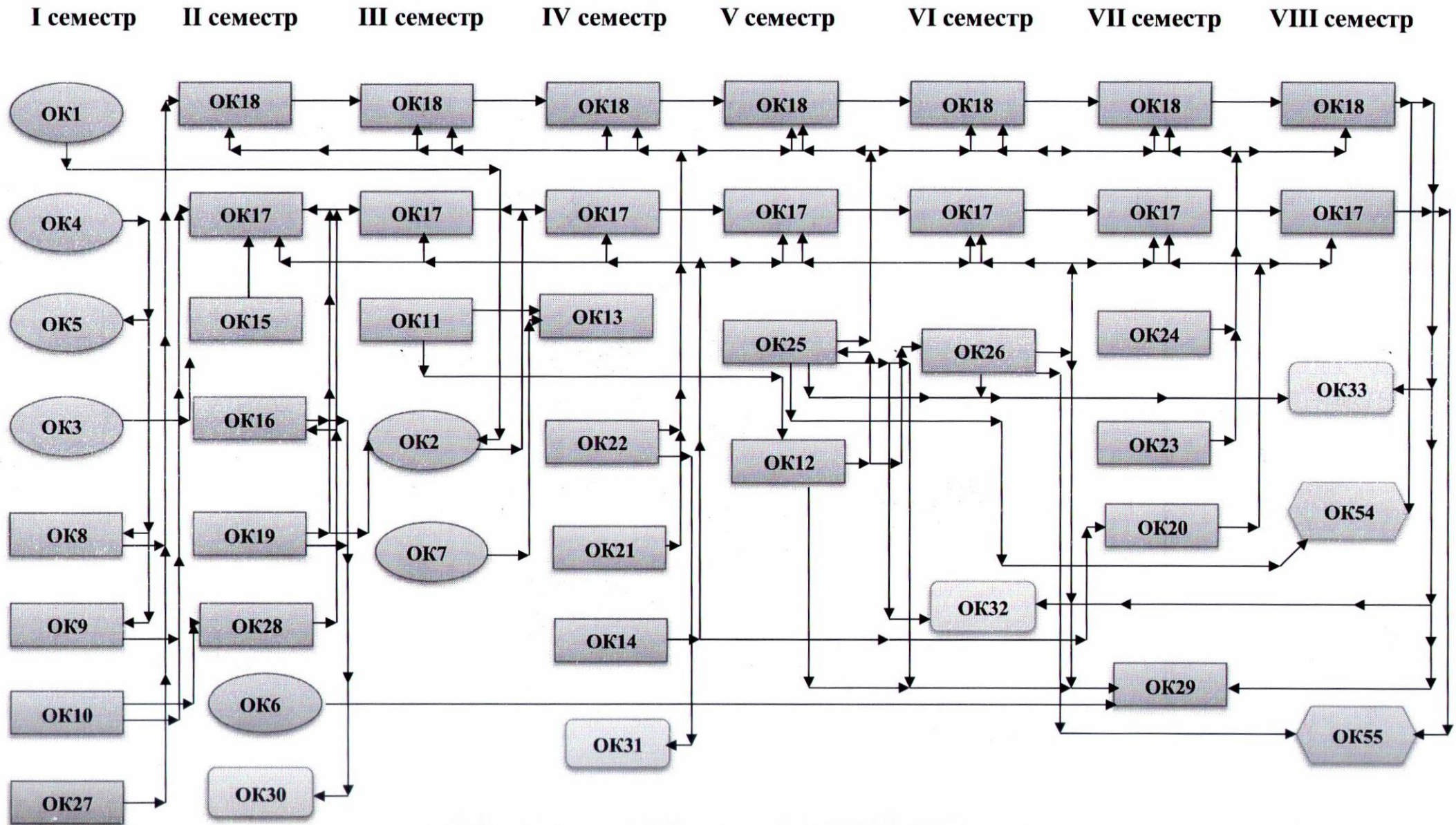

УМОВНІ ПОЗНАЧЕННЯ



НОРМАТИВНІ НАВЧАЛЬНІ ДИСЦИПЛІНИ
(ЦИКЛ ПРОФЕСІЙНОЇ ПІДГОТОВКИ)



НОРМАТИВНІ НАВЧАЛЬНІ ДИСЦИПЛІНИ
(ЦИКЛ ЗАГАЛЬНОЇ ПІДГОТОВКИ)



НОРМАТИВНІ НАВЧАЛЬНІ ДИСЦИПЛІНИ
(ПРАКТИЧНА ПІДГОТОВКА)



АТЕСТАЦІЯ



ОСНОВНІ
ЗВ'ЯЗКИ МІЖ ОСВІТНІМИ КОМПОНЕНТАМИ

3. Форма атестації здобувачів вищої освіти

Форми атестації здобувачів вищої освіти	<p>Атестація випускників освітньо-професійної програми Середня освіта (Українська мова і література) спеціальність А4 Середня освіта (за предметними спеціальностями), предметна спеціальність А4.01 – Середня освіта (Українська мова і література) відбувається (згідно <u>Положення</u> про порядок створення та організацію роботи Екзаменаційної комісії у Прикарпатському національному університеті імені Василя Стефаника) у формі складання комплексного підсумкового іспиту з української мови з методикою викладання і комплексного підсумкового іспиту з української літератури з методикою викладання.</p> <p>За умови успішного проходження атестації випускник отримує документ встановленого зразка про присудження йому ступеня бакалавра із присвоєнням освітньої кваліфікації Бакалавр середньої освіти за предметною спеціальністю А4.01 Середня освіта (Українська мова і література) та професійної кваліфікації Вчитель-бакалавр української мови і літератури закладу загальної середньої освіти.</p> <p>Атестація здійснюється відкрито і публічно.</p>
Вимоги до атестаційного екзамену	<p>Кваліфікаційний іспит з української мови з методикою викладання і української літератури з методикою викладання повинен виявити рівень науково-теоретичної та практичної підготовки, знання методики викладання української мови та методики викладання української літератури, глибину професійних, психолого-педагогічних знань, вмінь та навичок студента та рівень підготовленості до майбутньої професійної діяльності. Структура екзаменаційного білета характеризується різними типами завдань теоретичного та практичного характеру та методик викладання. Комплексний підсумковий іспит зі спеціальності відбувається в усно-письмовій формі і має на меті встановити рівень знань української мови та української літератури, методики викладання української мови, методики викладання української літератури.</p>

5. Матриця забезпечення програмних результатів навчання (ПРН) відповідними компонентами освітньої програми

	OK1	OK2	OK3	OK4	OK5	OK6	OK7	OK8	OK9	OK10	OK11	OK12	OK13	OK14	OK15	OK16	OK17	OK18	OK19	OK20	OK21	OK22	OK23	OK24	OK25	OK26	OK27	OK28	OK29	OK30	OK31	OK32	OK33	OK34	OK35				
ПРН1																		+			+	+				+	+							+	+	+	+		
ПРН2			+																+				+	+	+			+	+							+			
ПРН3		+								+				+		+	+			+	+																		
ПРН4		+				+			+					+	+		+			+	+																+		
ПРН5		+							+						+		+				+														+	+		+	
ПРН6			+		+				+				+		+									+						+	+	+	+	+	+	+	+		
ПРН7	+		+	+	+		+	+		+		+	+			+		+	+			+	+						+	+	+	+	+	+	+	+			
ПРН8				+	+	+																+		+											+	+			
ПРН9		+							+	+					+	+	+			+	+									+	+	+	+					+	
ПРН10											+	+										+					+	+		+					+	+	+	+	
ПРН11				+														+				+														+	+		
ПРН12								+	+						+		+				+			+	+					+					+	+	+	+	
ПРН13			+															+						+															
ПРН14						+					+		+																	+		+							
ПРН15	+	+				+					+	+										+						+	+										
ПРН16												+																								+	+		
ПРН17								+			+		+																							+	+		
ПРН18			+								+		+	+																						+	+		
ПРН19	+			+	+	+		+										+	+						+					+									
ПРН20											+	+	+																+	+									
ПРН21	+			+	+	+		+																	+					+	+	+				+	+		
ПРН22							+	+		+						+														+									
ПРН23	+	+								+					+	+							+									+	+						
ПРН24																		+	+						+					+				+	+				
ПРН25							+				+		+															+	+		+				+	+			

Гарант ОП  — Наталя КУРІННА